

CERTIFIED BY FIA

FORMULE 4

CZECH CHAMPIONSHIP



MAX **M** KARHAN

F4
CEZ
CHAMPIONSHIP
CERTIFIED BY FIA



Šampionát uveden na trh v roce 2014, byl vytvořen s cílem nabídnout mladým závodním jezdcům po celém světě příležitost udělat první krok z motokár do světa závodů monopostů.

Celosvětově uznávaný a zároveň cenově dostupný krok mezi motokárami a regionálním mistrovstvím Formule FIA, umožňuje jezdcům porovnávat se s nejlepšími mladými talenty nejen ve své zemi, ale i v jiných šampionátech po celém světě.



Současné šampionáty se mohou pochlubit působivými startovními rošty a nové regiony jsou v procesu vytváření vlastních nastavení F4. Vůz F4 byl navržen tak, aby udržoval nízké náklady a zároveň byl ideálním výukovým nástrojem pro mladé jezdce, kteří s auty nikdy předtím nezávodili.



F4
CEZ
CHAMPIONSHIP
CERTIFIED BY FIA

O MAXOVI KARHANOVI

Mladý nadějný motokárový jezdec, který začínal v kategorii Easy 50 a po dalším vývoji startoval na domácích i zahraničních motokárových kláních, kde hlavně v posledních sezónách bojoval s nejlepší světovou konkurencí v seriálu WSK Super Master Series, WSK Championship Cupu, DKM a EU Championship.

Své zkušenosti chce zúročit ve startu s formulí F4, která dává v 15letech dobrý potenciál postupu v závodní kariéře. Ve všem mu bude nápomocen velmi zkušený pilot a kouč Jiří Jupa. Několik testů a závodů už společně absolvovali již v sezoně 2023 a cílem nadcházející sezony je krom účasti na všech závodech reprezentovat Českou republiku na motorsport olympiádě národů ve španělské Valencii.

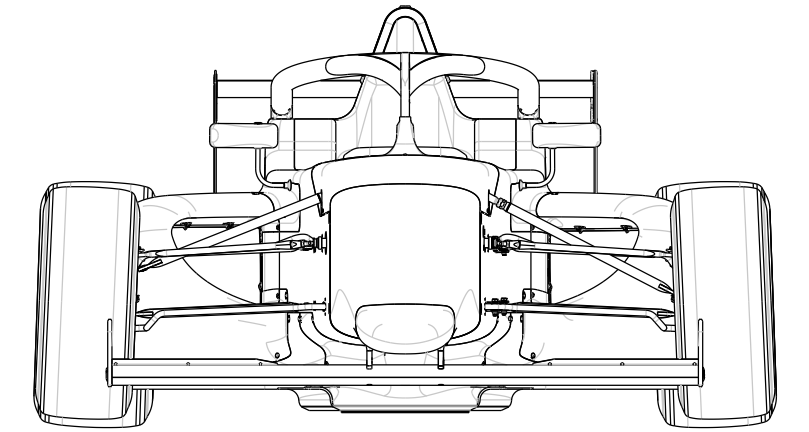
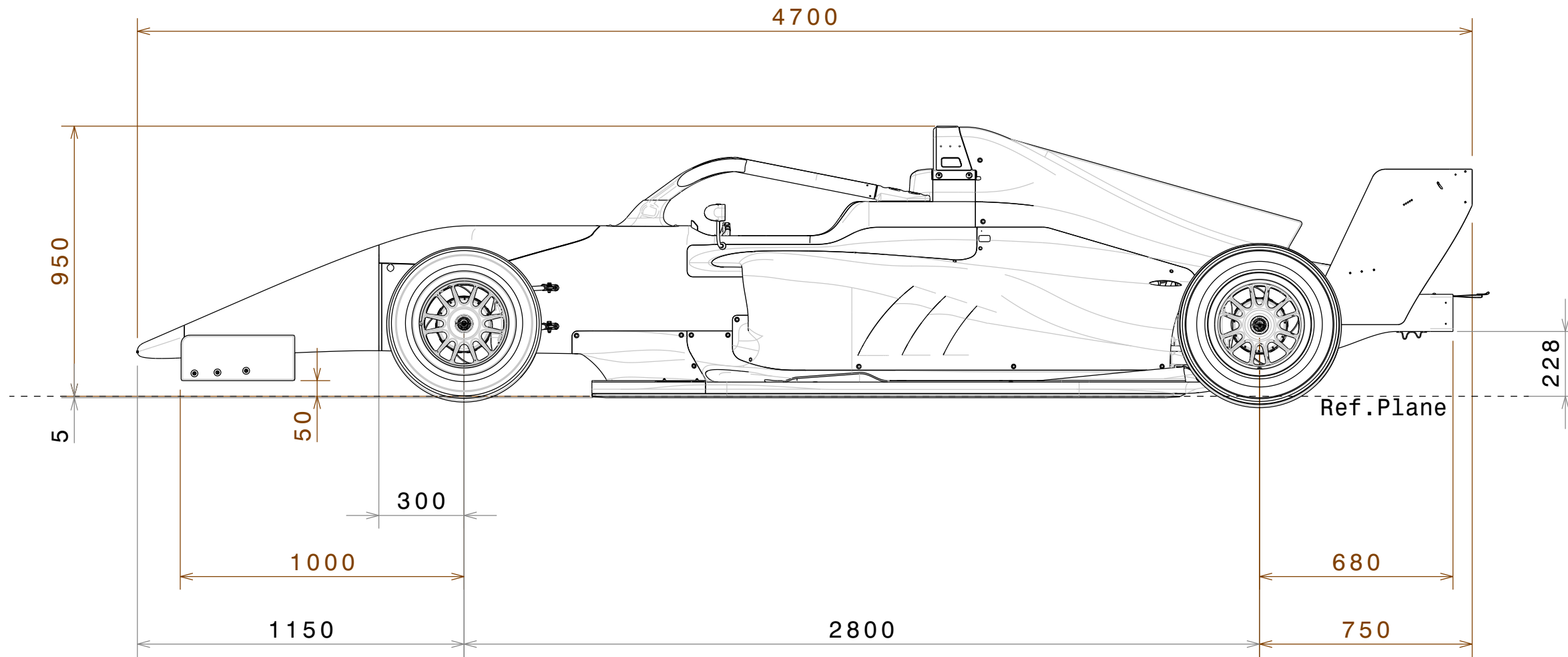
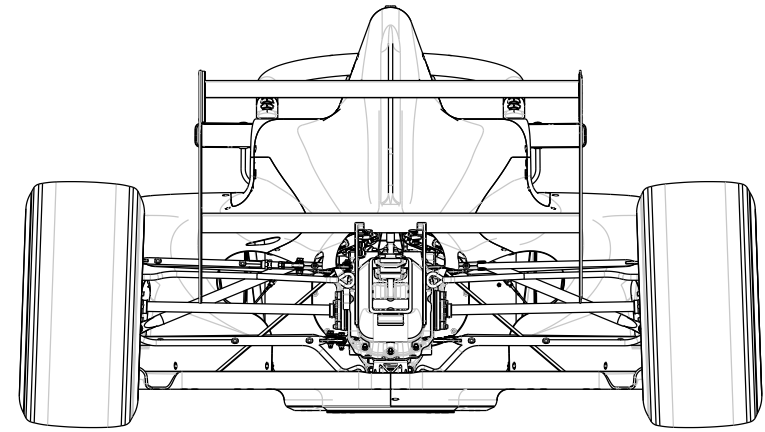



Základem pro starty v ACCR Formula musí být monopost Tatuus F4 specifikace T-421 s motorem Abarth 1.4 turbo Abarth, tedy homologovaný vůz pro starty i v jiných sériích by FIA.

Náklady na sezónu s F4 se pohybují kolem 210.000 €, 10 testů a 7 závodů.

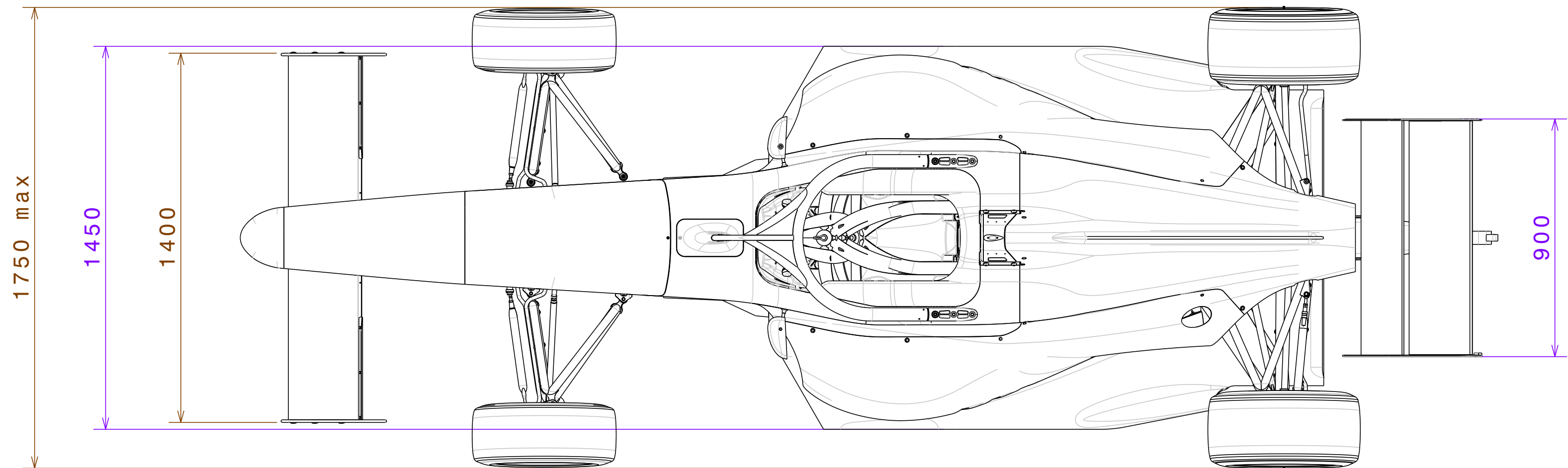



Pro rozvoj mladých závodníků, jakým Max Karhan je, nabízí ACCR Formula F4 také důležité mediální pokrytí, které umožní našim partnerům prezentaci. Jedná se o pokrytí na Eurosportu, kde Eset Series má vyhrazeny 15minutové reportáže. Livestreaming pak probíhá na kanálu Youtube.

Dalším faktorem probíhá medializace na webových stránkách a tištěných médiích. Naše články a foto naleznete na stránkách Iracingnews.cz, Jednodusemotorsport.cz, Motor-max.cz, kde budeme pravidelně po závodech informovat veřejnost o našich výsledcích. Také se zaměříme na sociální sítě, které dnes tvoří důležitou součást závodního týmu. Informace o Maxovi nabízíme na Facebooku, Instagramu a osobním webu www.maxkarhan.cz.



facebook.com/maxkarhan



instagram.com/maxkarhan

KDE SE F4 JEZDÍ?

Závodní série ACCR Formula se v sezóně 2024 odehraje na známých závodních tratích v Evropě i v ČR. Max již na některých z těchto tratí nasbíral zkušenosti v předchozí sezóně 2023.

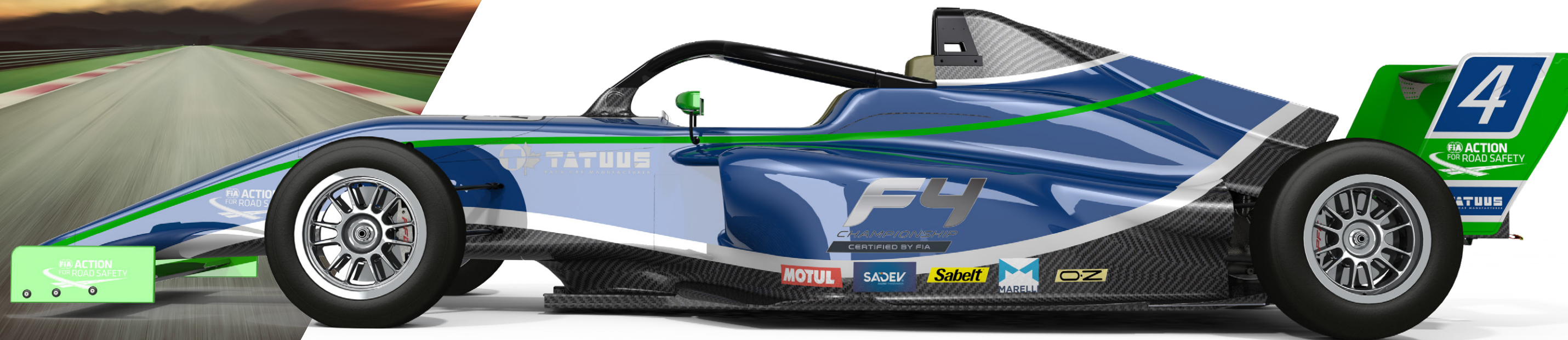

EVENTS 2024

7. 4. 2024	Oschersleben	4. 8. 2024	Autodrom Most
28. 4. 2024	Balaton park	18. 8. 2024	Slovakiaring
19. 5. 2024	Red Bull Ring	8. 9. 2024	Autodrom Brno
9. 6. 2024	Slovakiaring		

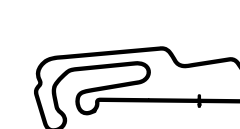

OSCHERSLEBEN



RED BULL RING



SLOVAKIA RING

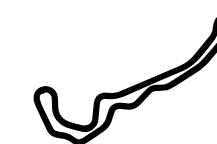

MOST



BRNO



BALATON PARK

MOŽNOSTI SPOLUPRÁCE PRO PARTNERY

Možnost 1

Generální partner - monopost je v barvách generálního partnera bez možnosti umístění ostatních partnerů. V barvách jsou i doprovodná vozidla, týmové oblečení, overall jezdce.

Možnost 2

2 hlavní partneři, kteří se dělí o design monopostu, doprovodných vozidel, týmového oblečení a overallu jezdce.

Možnost 3

Více partnerů se dělí o design monopostu na základě poskytnuté podpory včetně týmového oblečení a designu doprovodných vozidel.





KONTAKT

Max Karhan

+420 601 572 095

max@maxkarhan.cz

www.maxkarhan.cz





Max Karhan

+420 601 572 095

max@maxkarhan.cz | www.maxkarhan.cz